

MEDIENCHECK



Hund und Katz



Meine Musik



Liebe



Leserate



Sicherheit



Identität



Zuhause



Träumen



Lets talk about



Gemeinsam stark



Lach mal



Recht & Pflicht

*Was Handy und Internet
für dich bedeuten können.*



Darmstadt



MuK



Glück



Frieden



Abenteuer

Meins!

Diese Broschüre gehört:

MEDIENCHECK

*Was Handy und Internet für dich
bedeuten können.*



*Bist du auch so neugierig wie ich
und willst du immer alles wissen?*

LIEBE KINDER,

wir leben in einer Welt, in der das Internet und die digitalen Medien immer wichtiger geworden sind. Ihr selbst habt bestimmt auch schon online gelernt oder gespielt.

Viele Menschen arbeiten mit dem Computer, ob beruflich oder privat. Wir finden es deswegen wichtig, dass sich alle Menschen mit den digitalen Welten auseinandersetzen und dabei einen Weg finden, gut damit zurecht zu kommen.

Sicher habt ihr auch schon mitbekommen, dass es im Internet nicht nur Informationen, Spaß und Unterhaltung, sondern auch Ärger geben kann. Deswegen sollten sich alle mit ihrer Haltung zu Medien beschäftigen – auch ihr!

Wir haben viele Informationen, Fragen und Rätsel für euch vorbereitet. Mukelchen führt euch durch dieses Heft und hat immer einen coolen Spruch bereit. Und wenn ihr Fragen habt, sprecht mit euren Eltern. Wir finden es sehr wichtig, dass sich Menschen mehr über ihre Erfahrung in den digitalen Welten austauschen. Nur so können wir es schaffen, dass wir alle gut und verantwortungsvoll mit Medien umgehen.

Und jetzt viel Spaß mit diesem Heft!



Barbara Akdeniz

Bürgermeisterin der Wissenschaftsstadt Darmstadt



Peter Holnick

Geschäftsführer MuK Hessen

INHALTSVERZEICHNIS

1. UM WAS GEHT'S?

Schön, dass du da bist! 5

2. DAS BIN ICH!

Das bin ich!..... 10
Mein Name, mein Logo 12
Lieblingsmedien 14
Familienzeit 16
Finde deine Superkraft 20
Heute so, morgen so 22

3. MEDIEN & ICH

Alles Spiel 26
Senden & Empfangen 28
Enttarnt! Wahrheit & Fiktion 30
Streiten & Versöhnen 32
Freundschaft 2.0 34
Zeitfresserchen..... 36
Mach mal Pause! 38
Sicherheit & Verantwortung 40
Hast du Töne!? 42
Zukunftsfragen 44

Impressum 46

SCHÖN, DASS DU DA BIST!

Du kannst auf den folgenden Seiten je nach Laune jede Menge Fragen beantworten, Bilder ausmalen, Quizfragen ankreuzen oder ganz einfach in Ruhe über etwas Nachdenken. Seite für Seite, wie du gerade Lust hast. Wichtig ist, dass du dran bleibst, also immer mal wieder in diesem Heftchen herumblättest und dich einer Seite widmest. Oder zwei. Oder drei. Mit Buntstift. Oder Schere und Kleber. Findest du eine Seite bzw. Frage gerade mal nicht passend für dich, blättere einfach weiter. Beim nächsten Mal hast du sicher Spaß daran.

Ich freue mich, wenn dich die folgenden Seiten zum Lachen, Mitmachen und Nachdenken anregen. Vor allem aber soll es dich stärken und dir Vertrauen ins Leben schenken.

Alles Gute & viel Spaß wünscht dir

Dein Mukelchen

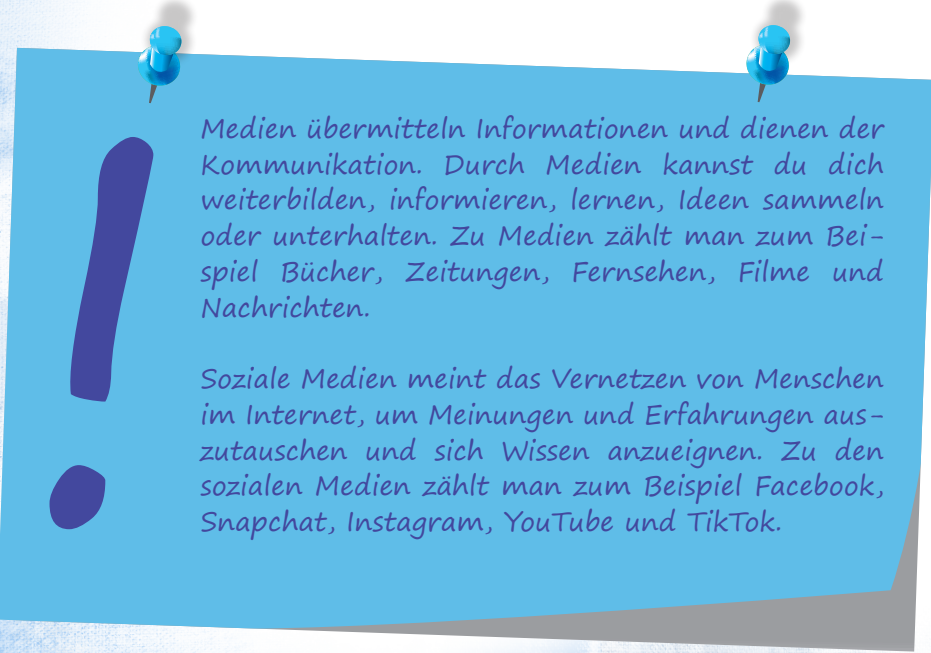

Medien übermitteln Informationen und dienen der Kommunikation. Durch Medien kannst du dich weiterbilden, informieren, lernen, Ideen sammeln oder unterhalten. Zu Medien zählt man zum Beispiel Bücher, Zeitungen, Fernsehen, Filme und Nachrichten.

Soziale Medien meint das Vernetzen von Menschen im Internet, um Meinungen und Erfahrungen auszutauschen und sich Wissen anzueignen. Zu den sozialen Medien zählt man zum Beispiel Facebook, Snapchat, Instagram, YouTube und TikTok.

Ein QR-Code ist ein aus Punkten zu einem Quadrat zusammengesetztes Bild, in dem jede Menge Informationen stecken – wenn du es mit deinem Handy scannst. Mit einem QR-Code kannst du schnell auf Informationen zugreifen.





DAS BIN
ICH!

DAS BIN ICH!

Ich heiße:

Alter:

Hobby:

.....

SO SEHE ICH AUS:

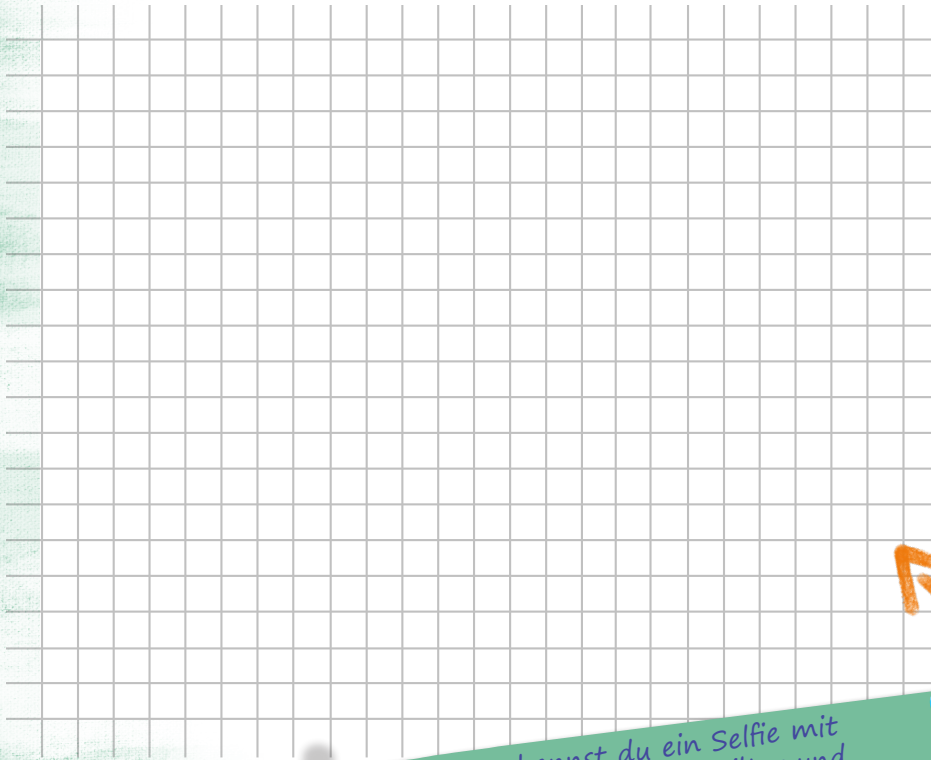

Hier kannst du ein Selfie mit Pixel-Raster/Selfie-Filter und Sticker zeichnen.

ICH HABE

- Handy
- Tablet
- Computer
- VR-Brille
- Spielekonsole
- Laptop
- Digitalkamera
- ...

DARAN ERKENNT MICH JEDER:

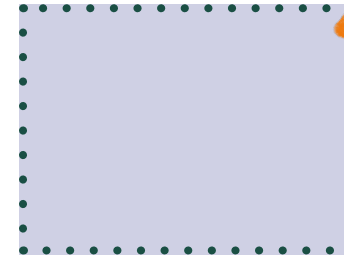

Hier ist Platz für deinen Fingerabdruck.

Nobody is Perfect!
Und welche Macke hast du?



.....
.....
.....

MEIN NAME, MEIN LOGO

FINDE MIT DEN ANFANGSBUCHSTABEN DEINES NAMENS POSITIVE EIGENSCHAFTEN, DIE DICH BESCHREIBEN!

Beispiel: **M**eisterhaft, **U**nverwechselbar, **K**reativ = **MUK**

Mein Name:

Meine Eigenschaften:

ERFINDE EIN LOGO FÜR DICH!



KENNST DU DIESE LOGOS?

Ordne die Logos richtig zu. Das Lösungswort verrät dir eine der größten Gefahren beim Umgang mit Sozialen Medien.

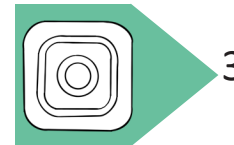

Facebook **B**
 Snapchat **I**
 YouTube **G**

Instagram **B**
 TikTok **N**

Twitter **M**
 WhatsApp **O**

LÖSUNGSWORT:

1	2	3	4	5	6	7
---	---	---	---	---	---	---

Die Auflösung findest du auf Seite 47.

Ein Logo ist ein Zeichen, an dem man eine Firma erkennt. Es kann aus einem Symbol, einer Schrift oder beidem bestehen.



LIEBLINGSMEDIEN

WELCHE SIND DEINE LIEBLINGSMEDIEN UND WARUM?

Buch, weil

.....

Film, weil

.....

DVD, weil

.....

Nachrichten, weil

.....

Fernsehen, weil

.....

Spiel, weil

.....

Apps, weil

.....

Radio, weil

.....

Diese Videos schaue ich auf YouTube:

.....

.....

So viel Zeit verbringe ich pro Tag am Laptop/Tablet/Handy:

.....

.....

TikTok finde ich toll, weil:

.....

.....

Spielekonsolen finde ich cool, weil:

.....

.....

Liebings-Buch:

Liebings-Film:

Liebings-Spiel:

Liebings-App:

FAMILIENZEIT

Handy, Bücher, Fernseher ... ganz bestimmt nutzen deine Eltern und Geschwister auch unterschiedliche Medien. Schreibe und male auf, wie du das in deiner Familie erlebst!



SO IST DAS IN MEINER FAMILIE AN WOCHENTAGEN/WOCHENENDEN

Kreuze in blau für unter der Woche und in rot für am Wochenende an.

- Badezimmerstau
- Hetze am Frühstückstisch
- Wettrennen zum Bus
- Hektik
- Abendessen vorm Fernseher/Tablet
- Einer ist immer am Handy
- Niemand hört mir zu
- Ausschlafen
- Einkaufen & Putzen
- Zocken ohne Ende
- Ausflug & Spielen
- Ich kann machen, was ich will
- Oma und Opa besuchen
- ...

Das finde ich besonders gut:

.....

Das finde ich besonders doof:

.....

Mein Bruder/meine Schwester macht ...

.....



Heute spielen wir gemeinsam!

Was liebt Mukelchen? Wenn du die Begriffe richtig zuordnest, verraten es dir die Anfangsbuchstaben.

1. Anwendungssoftware für mobile Geräte
2. Werbeanzeige auf einer Website
3. Informationsfilm
4. Mukelchens beste Eigenschaft
5. Beliebte Videoportal App zum Nachahmen von Musikvideos
6. Elektronischer Brief
7. Englisch Wort für Benutzer
8. Smiley
9. Maschinenmensch

USER
 ROBOTER
 EMOJI
 E-MAIL
 BANNER
 TIKTOK
 ERKLÄRVIDEO
 APP
 NEUGIER

LÖSUNGSWORT:

1	2	3	4	5	6	7	8	9
---	---	---	---	---	---	---	---	---

Die Auflösung findest du auf Seite 47.

SO IST DAS MIT PAPA UND SEINEM HANDY, DEM TABLET UND DEM FERNSEHER:

.....

.....

.....

SO IST DAS MIT MAMA UND IHREM HANDY, DEM TABLET UND DEM FERNSEHER:

.....

.....

.....

SO IST DAS BEI MEINEN GESCHWISTERN:

.....

.....

.....



FINDE DEINE SUPERKRAFT

Das haben mir meine Eltern beigebracht:

.....

An meinen Eltern mag ich am liebsten:

.....

Von habe ich diese besonders tolle

Eigenschaft geerbt:

(z.B. Fröhlichkeit, Stupsnase, Lachen, Tüfteltalent, Mathegenie, Sportlichkeit, Bastelfimmel, Haare, Kreativität, Power, Kraft, Zufriedenheit)

Wenn ich traurig bin, gehe ich zuerst zu

weil

Wenn ich Fragen habe, gehe ich zu

weil

SUPERHELDINNEN UND -HELDEN SPIELEN IN FILMEN UND SERIEN EINE GROSSE ROLLE. ÜBERLEG MAL: WELCHE SIND FÜR DICH WICHTIG?

Welche Filme guckst du?

.....

Welche Spiele spielst du?

.....

Wer ist deine Lieblingsfigur?

.....

Welche davon wärest du gerne und warum?

.....

.....

(z. B. Eiskönigin, Pokémon, Gaming-Held*in, Pippi Langstrumpf)

Was ist deine Superkraft?



HEUTE SO, MORGEN SO

Stell dir vor, in deinem Kopf steht ein Mischpult mit lauter Hebeln. Je nach Situation schaltet sich ein Hebel um: Am Frühstückstisch verhältst du dich anders als in der Schule, auf dem Fußballplatz bist du Stürmer*in oder Torhüter*in, an der Spielekonsole Misses oder Mister X. Aber jedes Mal bist du DU! Denn all diese verschiedenen Rollen gehören zu dir und deinem Leben.

In welche Rollen schlüpfst du gerne und wie würdest du gerne sein?

.....

.....

.....

Male dich heute und in 10 Jahren!

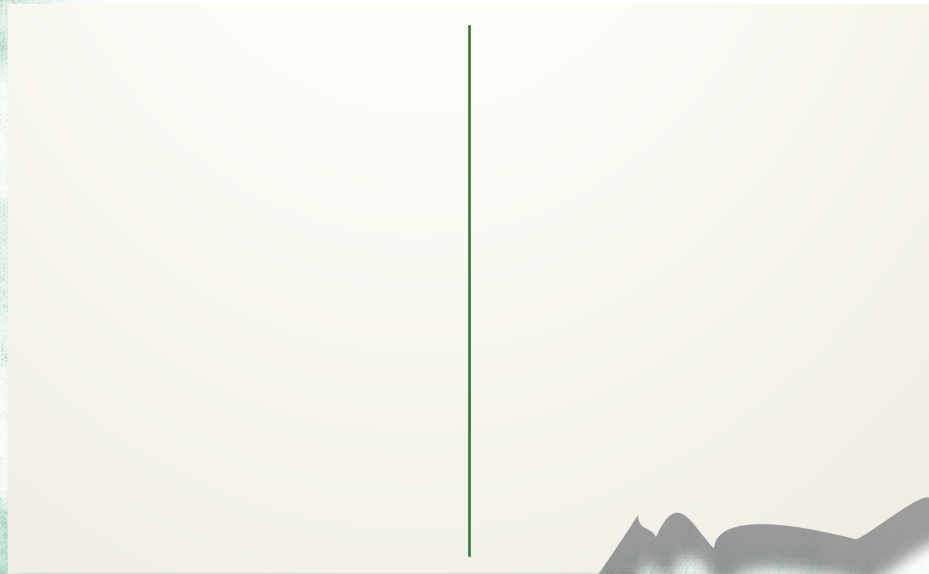



MEDIEN & ICH!



ALLES SPIEL



WELCHE SPIELE SPIELST DU GERNE?

- | | | |
|------------------------------------|----------------------------------|--|
| <input type="checkbox"/> Fortnite | <input type="checkbox"/> Pokémon | <input type="checkbox"/> Super Mario |
| <input type="checkbox"/> Minecraft | <input type="checkbox"/> Zelda | <input type="checkbox"/> Animal Crossing |
| <input type="checkbox"/> Roblox | <input type="checkbox"/> Fifa | <input type="checkbox"/> Among Us |
| <input type="checkbox"/> | <input type="checkbox"/> | <input type="checkbox"/> |

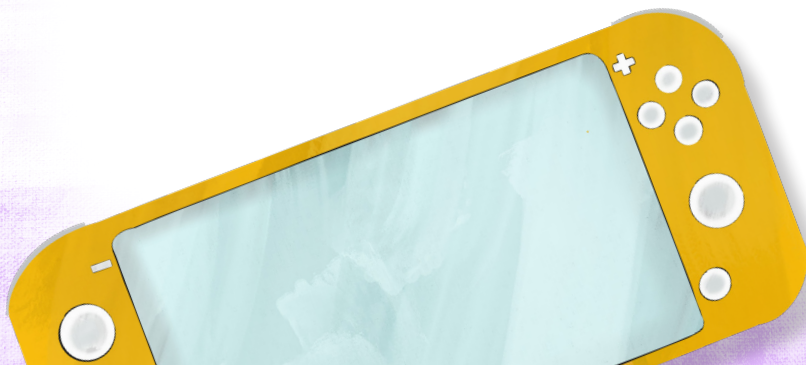

WENN ICH SPIELE, DANN ...

- | | |
|--|--|
| <input type="checkbox"/> vergesse ich alles um mich herum. | <input type="checkbox"/> bestimme ich, was passiert. |
| <input type="checkbox"/> muss ich Chips essen. | <input type="checkbox"/> bin ich sauer, wenn ich verliere. |
| <input type="checkbox"/> fühle ich mich groß und stark. | <input type="checkbox"/> freue ich mich, wenn ich gewinne. |
| <input type="checkbox"/> bekomme ich Lob und Anerkennung. | <input type="checkbox"/> kann ich nicht aufhören. |
| <input type="checkbox"/> bin ich besser als in der Schule. | |
| <input type="checkbox"/> spielen meine Eltern mit. | |

*Sieger*innen erkennt man am Start!*

*Spielen kann süchtig machen!
Hinter diesem QR-Code erfährst du mehr darüber.*



SENDEN & EMPFANGEN

Schau mal in den Spiegel: wenn du lachst, lacht jemand zurück. Wenn du die Zunge rausstreckst, macht das dein Spiegelbild ebenfalls. So ist das auch, wenn du mit anderen Menschen redest: Es gibt immer eine Reaktion. Und je nach dem, wie klar du dich ausdrückst, bekommst du von deinem Gegenüber auch eine entsprechende Rückmeldung. Auch deine Körperhaltung und dein Gesichtsausdruck senden Signale. Wie ist das bei dir?

MALE DIE EMOJIS AUS, DANN STELLE DICH VOR DEN SPIEGEL UND PROBIERE IHRE BOTSCHAFTEN AUS.

Ich, wenn ich mich **stark** fühle.



Ich, wenn ich **traurig** bin.



Ich, wenn ich **wütend** bin.



Ich, wenn ich gute **Laune** habe.

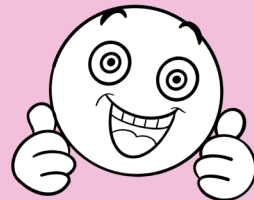

Ich, wenn ich **unsicher** bin.



Ich, wenn ich **stolz** bin.



! Mit Messengern wie WhatsApp, Telegram oder Threema kannst du Text- oder Sprachnachrichten verschicken. Das ist praktisch, denn so kannst du schnell jemandem Bescheid sagen. Weil es oft schnell gehen muss oder man nicht so gut tippen kann, kommt es manchmal aber auch zu Missverständnissen, weil die Nachricht nicht eindeutig formuliert ist. Ist dir so etwas schon mal passiert?



ENTTARNT! WAHRHEIT UND FIKTION

Manchmal spielen Menschen gerne mit der Wahrheit. Sie verbreiten falsche Meldungen oder verkleiden sich als jemand, der oder die sie gar nicht sind. Das ist nicht immer einfach herauszufinden! Diese kleine Checkliste hilft dir IMMER dabei:

- ✓ Wer ist der oder die Absender*in der Information?
- ✓ Wo begegnest du diesen Menschen noch?
- ✓ Gibt es seriöse Quellen für diese Information, für das, was er oder sie sagt?
- ✓ Was sagt dir dein Bauchgefühl?
- ✓ Woher weißt du, ob es sich um eine erfundene Geschichte handelt?
- ✓ Bilde dir eine eigene Meinung! Sprich mit deinen Eltern und anderen darüber.



Das Internet steckt voller Informationen und Nachrichten. Manche davon stimmen, andere sind frei erfunden und erlogen. Dann ist die Rede von **FAKE NEWS**. Scanne den QR-Code um mehr zu erfahren!

ORIGINAL UND FÄLSCHUNG:

Im unteren Bild haben sich 6 Fehler versteckt, entdeckst du sie alle?

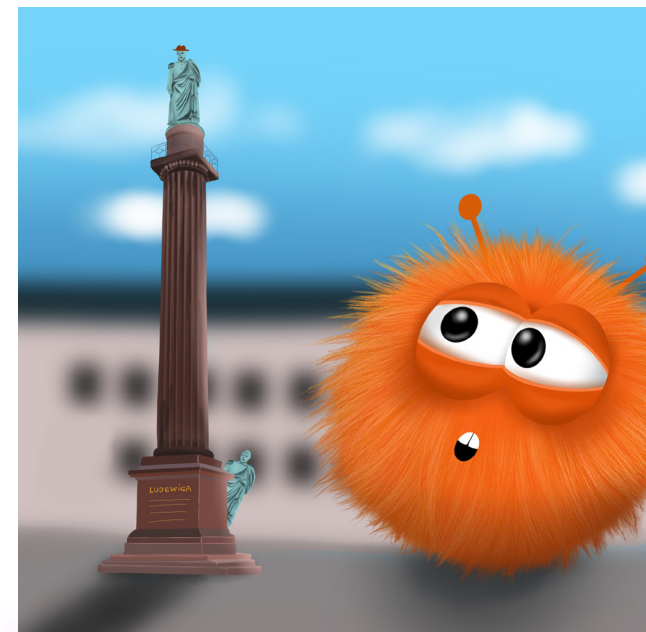
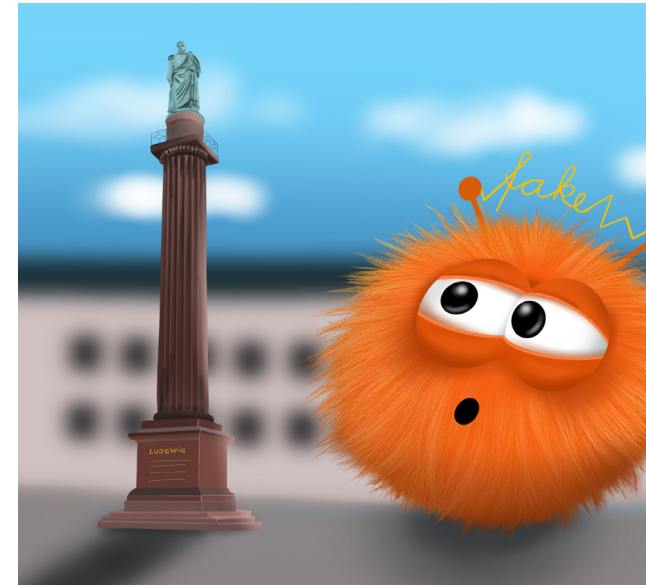

Die Auflösung findest du auf Seite 47.

STREITEN & VERSÖHNEN

Streit kommt in den besten Familien vor, sagt man. Auch unter Freund*innen. Und ganz ehrlich: Das ist auch völlig normal! Wenn du wütend auf deinen Vater bist, weil er dir die Spielekonsole nicht erlaubt. Dir deine Schwester deine Stifte gemopst hat. Dich dein Kumpel geärgert hat. Oder du eine völlig andere Meinung hast.

Wichtig ist nur, sich hinterher wieder zu versöhnen! Mach dir klar: es geht bei Streitereien nie um deine Person (du bist nämlich toll!), sondern um dein Verhalten, deine Meinung, deine Aussage. Wer Mist gebaut hat, muss auch dafür gerade stehen. Sich entschuldigen. Und es beim nächsten Mal besser machen.

WORÜBER HAST DU DICH DAS LETZTE MAL GESTRITTEN UND MIT WEM?

.....

.....

.....

.....

WAS MACHST DU, WENN DU WÜTEND BIST?

.....

.....

.....

.....

TUT MIR LEID!



SO WERDEN KONFLIKTE IN MEINER FAMILIE GELÖST:

.....

.....

.....

! Etwas anderes ist, wenn dich jemand grundlos ärgert, gemeine Dinge über dich erzählt oder dir etwas wegnimmt, dich angreift. Noch schlimmer: andere machen mit. Dann spricht man von Mobbing. Egal, ob Mobbing analog oder digital stattfindet, die Muster sind immer die gleichen.

FREUNDSCHAFT 2.0

DIESE DINGE MACHE ICH AM LIEBSTEN ALLEINE:

- Lesen Träumen Singen ...

DIESE DINGE ERLEBE ICH AM LIEBSTEN GEMEINSAM MIT FREUND*INNEN

- Kletterpark Sport Musik Basteln
 Zocken Fangen spielen Chillen Draußen spielen



Freundschaft in den Sozialen Medien hat eine ganz andere Bedeutung. Hier bist du Teil einer Gruppe (Familie, Klasse, Training) und/oder mit anderen befreundet. Im „echten“ Leben dauert es meist etwas länger, bis du jemanden deine Freundin, deinen Freund nennst.

Online braucht es nur einen Klick, einen Like, und du stehst mit vielen in Kontakt: Über Likes, Chats, Fotos könnt ihr euch 24/7 über all das austauschen, was euch interessiert. Mehr noch: Vielleicht hast du auf diese Weise unzählig viele Freundinnen und Freunde! Das ist toll, kann dich aber auch unter Druck setzen, weil du ständig mit ihnen im Austausch sein musst, um ihre „Freundschaft“ nicht zu verlieren: Nachrichten beantworten, Bilder schicken, Kommentare verfassen. Für das Gemeinschaftsgefühl ist das toll. Echte Freundinnen und Freunde verstehen aber auch, wenn du nicht ständig on sein willst.



MACH MAL PAUSE!

Immer on, immer in action – alle brauchen mal Pause! Rückzug aus der digitalen Welt heißt: offline sein. Schlafen, träumen, Augen zu.

Wie sieht dein Rückzugsort aus?

Was machst du, wenn du alleine bist?

WO HAST DU DEINE RUHE?

Zu Hause:

In der Schule:

WAS MACHST DU, WENN DU ALLEINE BIST? KREISE EIN!

MUSIK HÖREN
SINGEN
LESEN
SCHREIBEN
RÄTSEL LÖSEN
CHILLEN
LANGWEILEN
TRÄUMEN
SPIELEN
NACHDENKEN
FILM SCHAUEN
TAGEBUCH SCHREIBEN
MALEN
BASTELN

PAUSEN-RITUAL

Lege dich mit geschlossenen Augen der Länge nach auf eine gemütliche Unterlage. Spüre deinen Atem, wie sich dein Bauch langsam hebt und senkt. Hebe deinen rechten Arm beim Einatmen an und lasse ihn beim Ausatmen wieder sinken. Wiederhole die Übung rechts und links fünf Mal.



Bau dir eine Pauseninsel! Das kann eine Kuschecke sein, ein Kissen oder eine Ecke in deinem Zimmer. Wichtig für eine echte Pause: Flugmodus oder Ausschaltknopf an deinem Handy aktivieren.

SICHERHEIT & VERANTWORTUNG

Alle verstehen, dass Alkohol für Kinder schädlich ist. Medien sind es manchmal auch. Vor allem, wenn du ungewollt mit verstörenden Bildern konfrontiert wirst. Sprich mit einem Erwachsenen, wenn dich das beschäftigt. Und prüfe selbst, was du tun kannst, um dich zu schützen.

- Code
- Sicherheitseinstellungen auf deinem Handy
- Apps nur von Erwachsenen runterladen lassen

ÜBERTRAGE MAL DIE FOLGENDEN WORTE IN DEN DIGITALEN RAUM. WAS KÖNNTEN SIE BEDEUTEN?

„Geh mit keiner fremden Person mit!“

.....

„Öffne niemandem die Tür, den oder die du nicht kennst“

.....

Prüfe auf deinem Gerät in „Einstellungen“ die Sichtbarkeit deiner privaten Daten. Deine Accounts und Posts sollten nie öffentlich sein und nur für diejenigen sichtbar, mit denen du auch wirklich befreundet bist. Schütze dich und deine Privatsphäre im Internet! Scanne den QR-Code um mehr über Datenschutz zu erfahren!

Entsprechende Einstellungen auf deinem Handy schützen deine Privatsphäre. Damit ist gemeint, dass niemand ohne deine Erlaubnis Zugriff auf deine persönlichen Daten hat.

Die beliebten Messenger Instagram und Snapchat sind offiziell erst ab 13 erlaubt, WhatsApp sogar erst ab 16. Trotzdem sind auf diesen Plattformen schon jüngere Kinder unterwegs. Du vielleicht auch. Deswegen ist es gut, auf ein paar Einstellungen im Vorfeld zu achten.

Was ist eine wichtige Grundregel im Umgang mit persönlichen Angaben? Finde das richtige Lösungswort indem du das Labyrinth durchquerst!

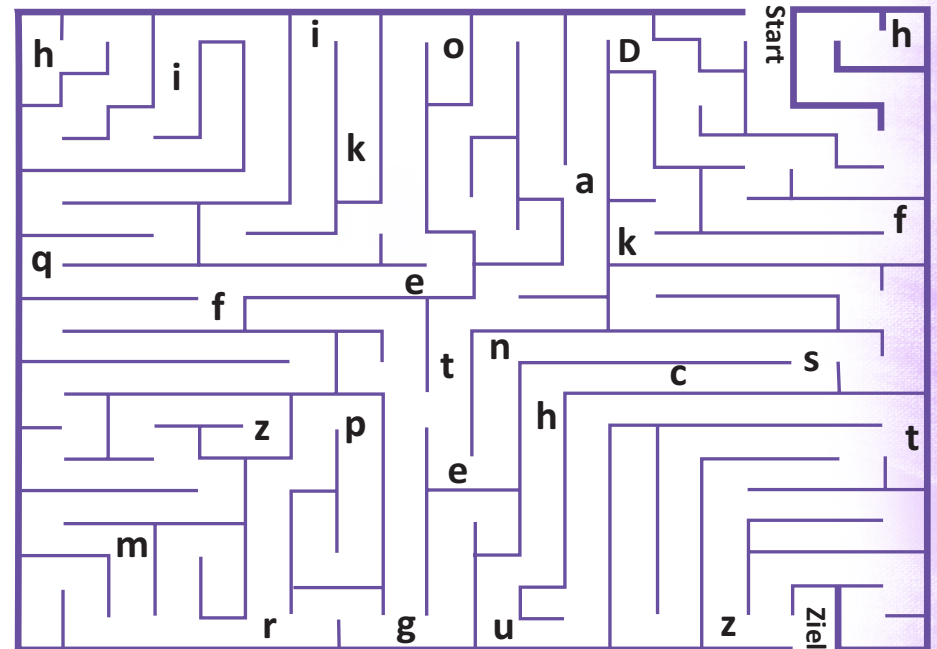

LÖSUNGSWORT:

Die Auflösung findest du auf Seite 47.

HAST DU TÖNE?

Welches Instrument spielst du?

Welche Farbe hat Musik?

Was ist deine Lieblingsmusikrichtung?

Welche Musik-Videos guckst du?

Welche Gefühle kann Musik auslösen?

WELCHE GERÄUSCHE ERKENNST DU?

Unter www.geräuschesammler.de findest du noch viele weitere Geräusche.



Die Auflösung findest du auf Seite 47.



Hör mal rein!
Auf der Website
www.ohrenspitzer.de findest du
mehr Töne für Kinder.

Die Welt ist voll von schönen Klängen, sie kann aber auch manchmal sehr laut und hektisch sein. In diesem Bilderrätsel siehst du Dinge, die Geräusche von sich geben können. Errate die Begriffe und finde das geheime Passwort! Wenn du den QR-Code scannst, kannst du es direkt überprüfen.

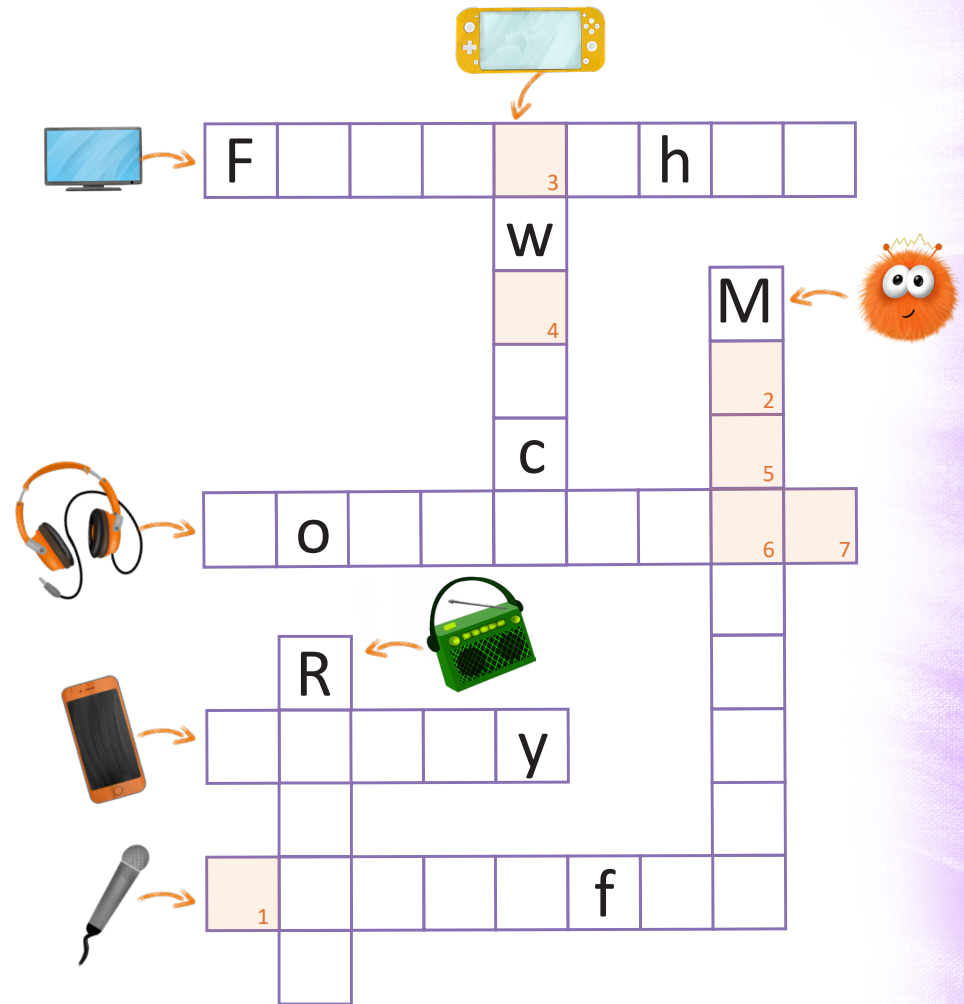

DAS PASSWORT LAUTET:

1	2	3	4	5	6	7
---	---	---	---	---	---	---

Die Auflösung findest du auf Seite 47.

ZUKUNFTSFRAGEN

Was wünschst du dir von der Schule?

.....
.....
.....

Was machst du in zehn Jahren?

.....
.....
.....

Wie sieht unsere Welt in zehn Jahren aus?

.....
.....
.....

Welche Technik gibt es in zehn Jahren?

.....
.....
.....

Was willst du einmal werden?



Wenn ein Computer eigenständig Probleme lösen kann, spricht man von Künstlicher Intelligenz (KI).

ZEICHNE EINEN ROBOTER! WAS KANN DEIN ROBOTER ALLES?

Mein Roboter kann:

IMPRESSUM

**DIESE MEDIENBROSCHÜRE WIRD IM RAHMEN
DES MEDIENDIPLOMS ALS TEIL DES PROJEKTES
'HAUS DER DIGITALEN MEDIENBILDUNG (HDDM)'
HERAUSGEGEBEN VON**

**Institut für Medienpädagogik und
Kommunikation (MuK) Hessen e.V.**

Forstmeisterstraße 11
64285 Darmstadt

E-Mail: muk@muk-hessen.de



**Wissenschaftsstadt Darmstadt
Jugendamt
Abteilung Kinder- und
Jugendförderung**

Frankfurter Straße 71
64293 Darmstadt

E-Mail: kijufoe@darmstadt.de



Text, Redaktion: Ilona Einwohlt, www.ilonaeinwohlt.de

Layout, Illustration, Satz : Mareike Biek, www.farbengewitter-media.de

**HILFREICHE TIPPS UND ANREGUNGEN FINDEST
DU AUF FOLGENDEN WEBSITES:**

www.mediendiplom-darmstadt.de
www.muk-hessen.de
www.hddm-darmstadt.de
www.klicksafe.de
www.Polizeifurdich.de
www.internet-abc.de

www.handysektor.de
www.juuuport.de
www.youtube.com/mailab
www.gmk-m-team.chayns.net/DIY
www.spieleratgeber-nrw.de

Das Kinder- und Jugendtelefon „Nummer gegen Kummer“ erreichst du unter der Telefonnummer: 116 111 oder über www.nummergegenkummer.de

Weitere interessante Erklärvideos zu Fakenews, Altersfreigabe, Datenschutz
Spielesucht findest du auf www.mediendiplom-darmstadt.de/erklärfilme/

RÄTSELAUFLÖSUNGEN:

Seite 13: Mobbing

Seite 18: Abenteuer

Seite 41: Datenschutz

Seite 42:
1 - Fahrrad, 2 - Küken, 3 - Klebestreifen,
4 - Erdmännchen

Seite 43: Musiker

Suchbild von Seite 31:



Diese Broschüre wurde auf umweltfreundlichem, BLAUER ENGEL
zertifiziertem, FSC Recycling-Papier gedruckt

DEIN MEDIEN-MITMACH-HEFT

*Rätseln, Bilder ausmalen, Quizfragen beantworten
oder einfach in Ruhe nachdenken über das, was
Medien für dich und deinen Alltag bedeuten.*



Herausgebende: Wissenschaftsstadt Darmstadt,

Institut für Medienpädagogik und
Kommunikation (MuK) Hessen e.V.

Wissenschaftsstadt
Darmstadt

